

**TrommALL<sup>®</sup>**  
OVERBUILT TO OUTPERFORM



TrommALL<sup>®</sup> Environmental Equipment

トロンモール **5800Tr**

トロンモール **MS2500**

日本輸入代理店

# 巨大化するトロンメルアンチテーゼとして TrommALL<sup>®</sup> 5800Tr登場!

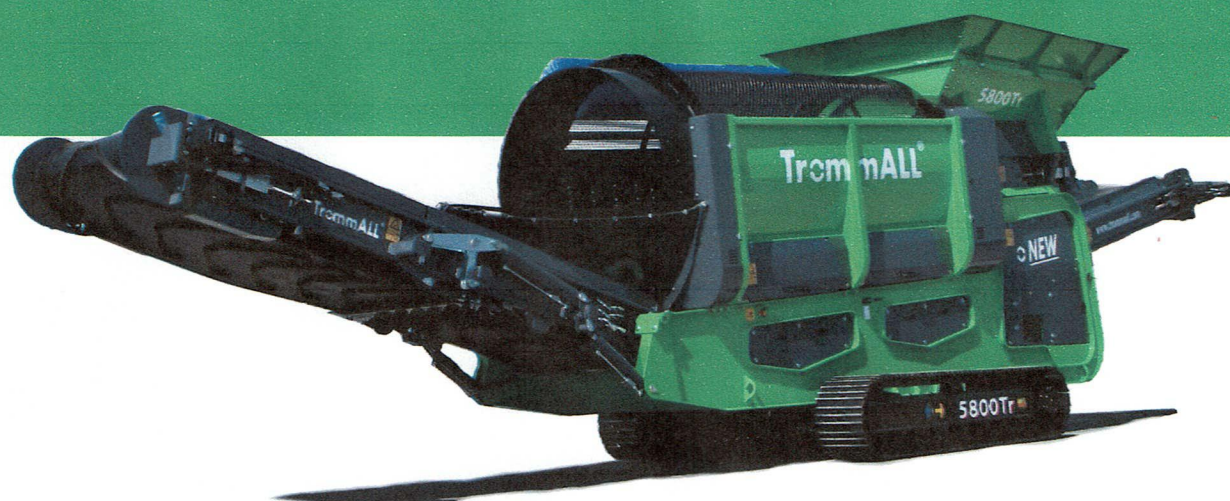

## TrommALL<sup>®</sup> 5800Tr

たゆまない技術開発とマーケティングの積み重ねで、新たな可能性を追求した5800Tr。高い信頼性が実証されているTier4エンジンを搭載して、これまでにないパフォーマンスを約束します。

## TrommALL<sup>®</sup> 5800をさらにダウンサイジング 機動性を追求し、多様なニーズに対応しました!



## TrommALL<sup>®</sup> MS2500シリーズ

既存のトロンメルレンジを補完するMS2500シリーズ。このサイズでは一般的なホイールタイプその他、クローラ式の機種など多彩なラインナップをご用意しました。小さくても丈夫で頼りになるデッキスクリーンシステムです。

信頼のブランドが高品質のバックアップを約束

**TremmALL**<sup>®</sup>  
OVERBUILT TO OUTPERFORM

アイルランド本社工場には、専用の設計、製造、塗装設備を完備。  
日本に向けたバックアップ体制の強化を図りました。世界で蓄積  
してきたノウハウと熟練の技術スタッフによるアフターサービス  
で、クライアントの信頼にお応えいたします。



砕石などの他、建築廃棄物や多彩な材料を選別。  
120mmパンチプレートから6mmメッシュまでのふるいがチョイス可能。



**世界の現場で  
あらゆる材料に対応!**

砂



砂利



建材廃棄物



破碎ゴミ



家庭ゴミ



一般廃棄物



堆肥

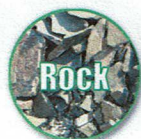

Rock

岩盤



Top Soil

表土



Wood Chips

木材



Gravel

砂利



Sand

砂



Stone

石



Compost

堆肥



Asphalt

アスファルト



Fertiliser

肥料



Waste

廃棄物

## TROMMALL® 5800Tr

### ■ 輸送時寸法

- 幅 :2.5m
- 高さ :3.15m
- 長さ :10.0m
- 重量 :約 12,250kg

- ドラムサイズ : 1.5m×3.7m
- Tier 4ディーゼルエンジン 77hp(ヤンマー製)
- スクリーン用ブラシ装着
- 可変スピードコンベア
- クイックドラムチェンジシステム

### ■ 稼働時寸法

- 幅 :2.5m
- 高さ :3.22m
- 長さ :12.78m

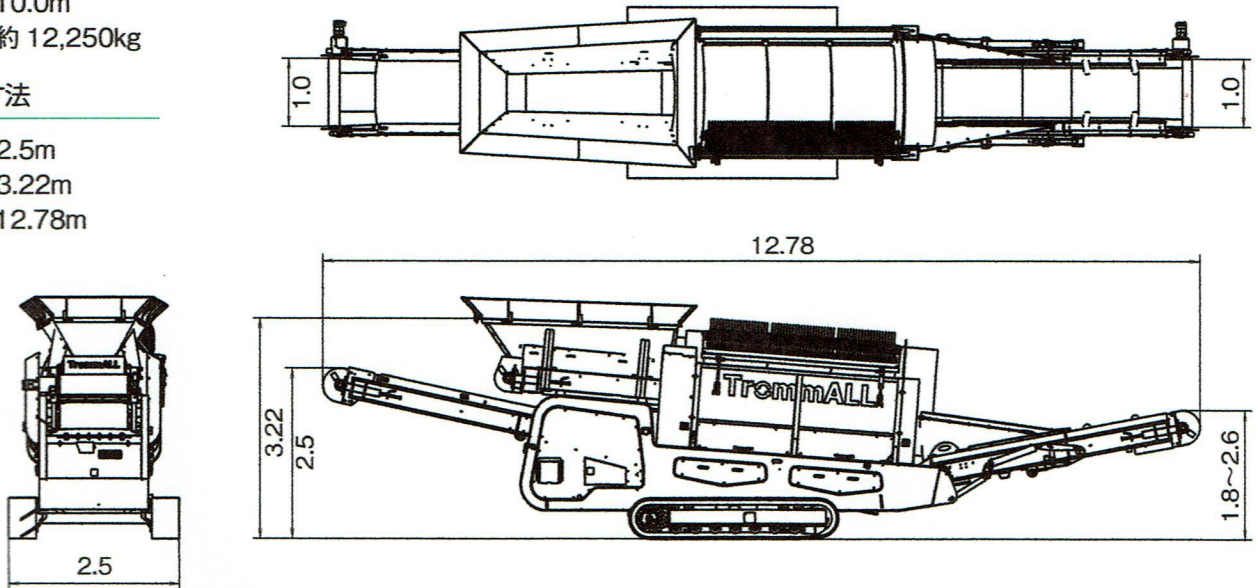

## TrommALL® MS2500ST

### ■ 輸送時寸法

- 幅 :2.14m
- 高さ :2.35m
- 長さ :3.7m
- 重量 :約 2,500kg

### ■ 稼働時寸法

- 幅 :2.15m
- 高さ :2.9m
- 長さ :3.7m

- スクリーンサイズ : 1.82m×1.82m
- 日本製ディーゼルエンジン 10hp(ヤンマー製)

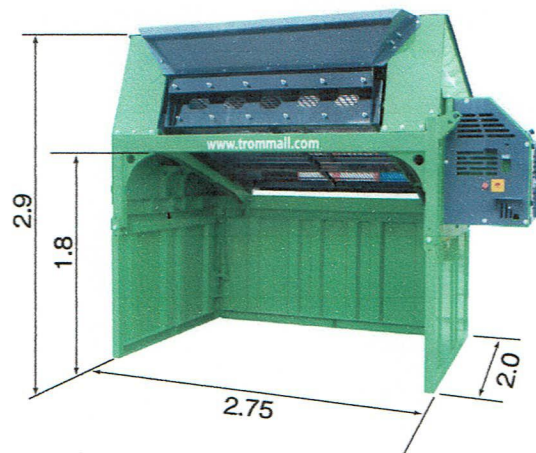

仕様は予告なしに変更になる場合がございます。

販売店

日本輸入代理店

